

Verteilersysteme

Für kleinere und größere Projekte ist der Smart Shaker® Vibrationsförderer von Key die preisgünstige, hochwertige Lösung für Verteilersysteme.

Modulare Designelemente und eine über 50-jährige Erfahrung in den Bereichen Maschinenbau und Prozesstechnik tragen dazu bei, Ihre Anforderungen hinsichtlich Qualität, Kosten und Zeitplänen zu erfüllen. Wir bieten eine CAD-basierte Systemanordnung, Unterstützung während der Angebotsphase sowie Anlagentechnik- und umfassende Projektmanagementdienste während des Projekts.

Komplettsysteme für die Verteilung an Wiege- und Verpackungsmaschinen

- Modulierte Systeme
- Recyclingsysteme
- Integrierte Forté-Steuerungssysteme verfügbar (UL-zertifiziert)
- Integration der „S“-Option, die eine gleitende, lineare Bewegung ermöglicht und die Reinigung der Rinnen bzw. Schalen gewährleistet, für die Förderung empfindlicher Erzeugnisse möglich
- Verfügbar mit mechanischem (Iso-Flo®) oder elektromagnetischem (Impulse™) Antrieb
- Führen Sie das Produkt Waschanlagen, Schneidvorrichtungen, Sortiermaschinen, optischen Sortierern von Key, Kochern, Fritteusen, Trocknern, Waagen etc. zu, um eine optimale Prozesseffizienz zu gewährleisten.



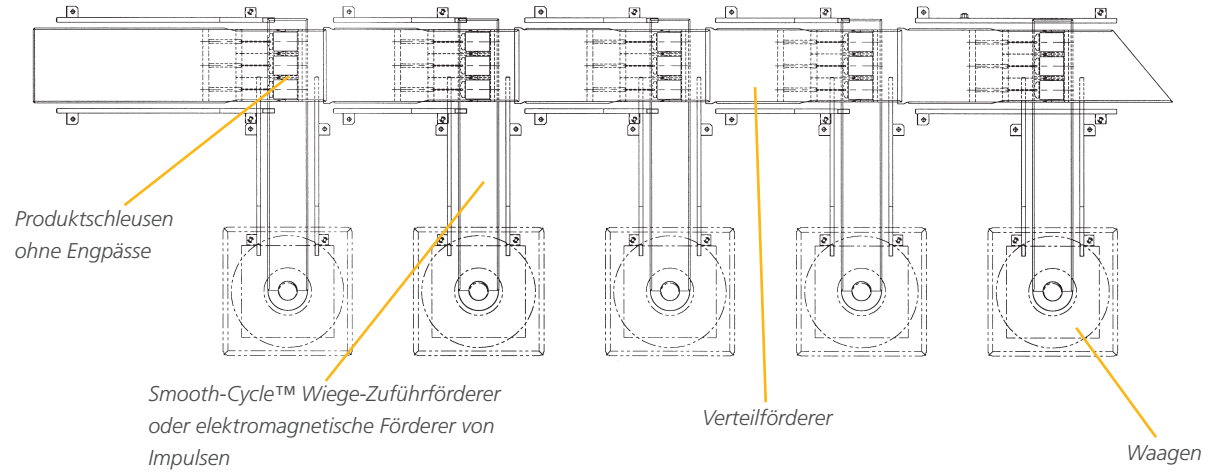

Gängige Produktanwendungen

- Beerenfrüchte
- Massengüter
- Süßwaren
- Cerealien
- Konditorwaren
- Frisch geschnittene Blattpflanzen
- Obst
- Hülsenfrüchte
- Gemüse
- Nüsse
- Tiernahrung
- Pharmazeutika/Nahrungsmittel
- Wertstoffe
- Wurzelfrüchte
- Snacks

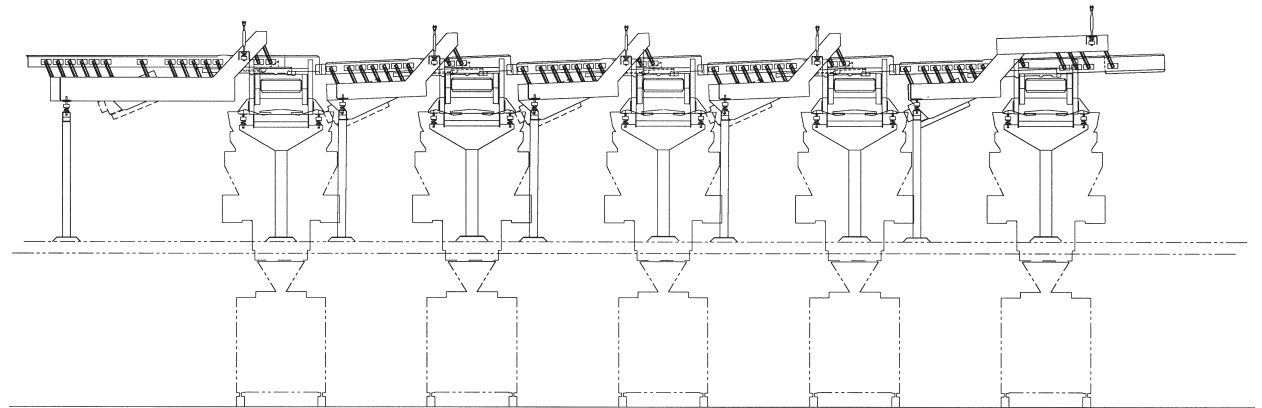

Andere Anwendungen können mit dieser Ausrüstung ausgeführt werden. Wenden Sie sich an Key, um zu erfahren, wie Sie diese Technologie oder andere Systeme für Ihre Produkte nutzen können.