

# Sistemas de Distribución

Para proyectos grandes o pequeños, la transportadora vibratoria Smart Shaker<sup>®</sup> de Key es una solución de calidad y económica para los sistemas de distribución.

Los elementos de diseño modular y más de 50 años de experiencia en ingeniería y procesos se confluyen para ayudarlo a cumplir sus compromisos de calidad, costo y tiempo. Podemos proporcionarle un plano del sistema basado en CAD, asistencia durante la etapa de propuesta, soporte de ingeniería y servicios completos de gestión de proyectos durante el proyecto.

## Sistemas Completos de Distribución para Maquinarias de Pesaje y Empaque

- Sistemas modulados
- Sistemas de reciclado
- Sistemas de control integrados Forté disponibles (aprobados por UL)
- Puede incorporar la opción "S" para transportar productos frágiles, con movimientos deslizantes lineales y lavado de la plataforma
- Disponible para accionadores mecánicos (Iso-Flo<sup>®</sup>) o electromagnéticos (Impulse<sup>™</sup>)
- Alimento producto en lavadoras, cortadoras, clasificadores, seleccionadores ópticos de Key, blanqueadores, freidoras, secadoras y balanzas, para un proceso eficiente.



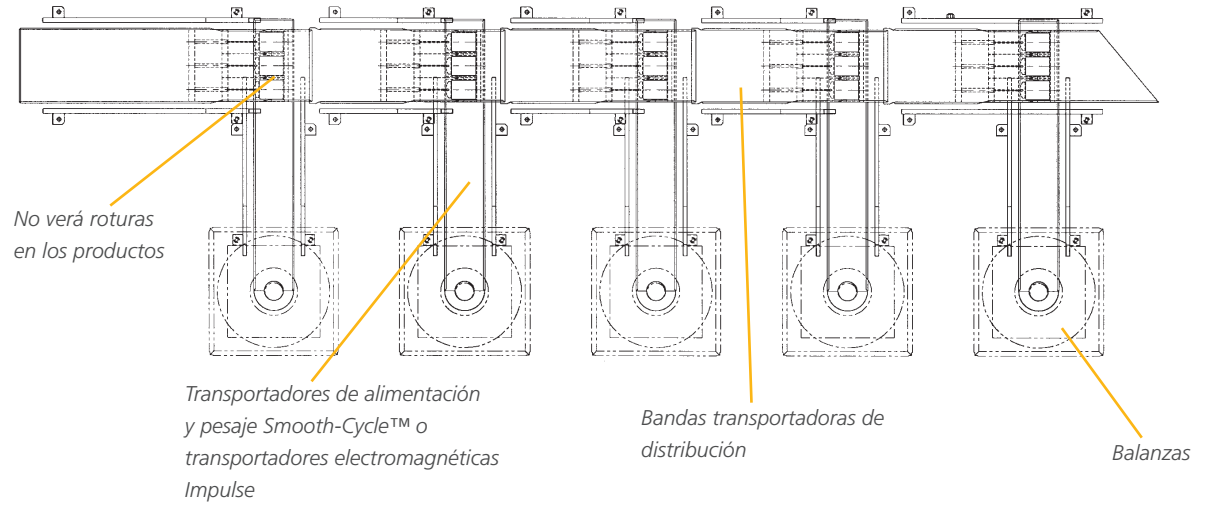

### Aplicaciones Comunes del Producto

- Bayas
- Productos a granel
- Caramelos
- Cereales
- Confitería
- Vegetales frescos
- Frutas
- Legumbres
- Vegetales
- Frutos secos
- Alimento para mascotas
- Productos farmacéuticos y nutricionales
- Reciclables
- Tubérculos
- Snack

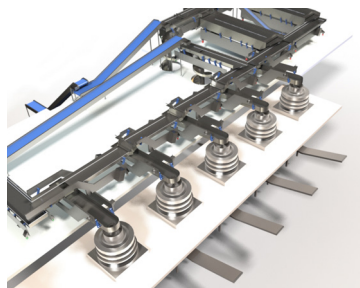
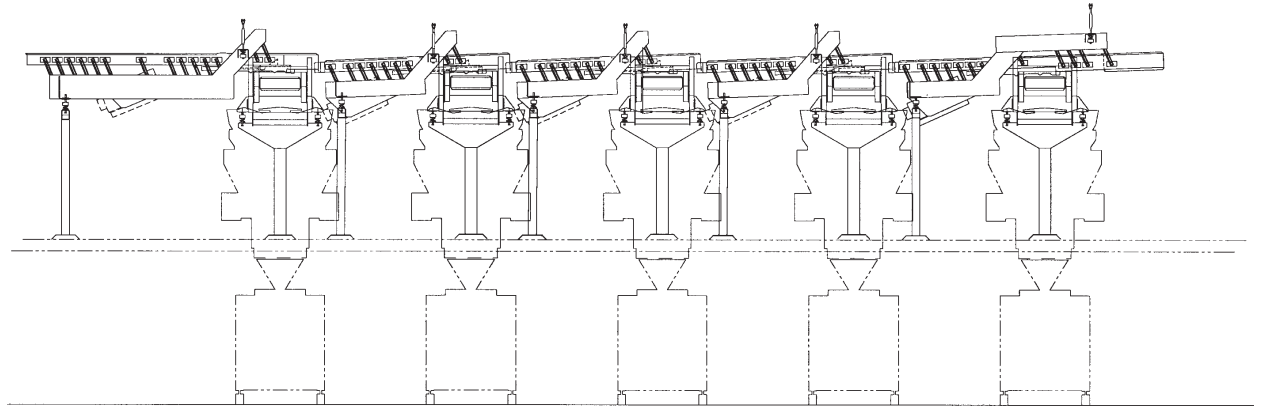

*Este equipo puede ser utilizado para otras aplicaciones. Comuníquese con Key para saber cómo sus productos pueden beneficiarse de esta u otra tecnología.*