

Systemes de distribution

Le transporteur vibrant Smart Shaker® de Key constitue la solution économique et de qualité pour les systèmes de distribution de toutes envergures.

Les éléments modulaires et plus de 50 ans d'expertise technique et de processus se marient pour remplir vos engagements en termes de qualité, de coût et de délais. Nous pouvons fournir des systèmes de mise en page basée sur CAD, d'assistance au cours de la phase de proposition, et de l'ingénierie des systèmes et de la gestion de projet complète au cours du projet.

Systemes complets, pour la distribution aux peseuses associatives et aux lignes de conditionnement

- Systemes modulaires
- Systemes de recyclage
- Systemes de contrôle intégrés 'Forté' disponibles (agréés UL)
- Possibilité d'intégrer une option « S » pour le transport des produits fragiles, qui assure un mouvement linéaire glissant et le nettoyage de plateau du vibreur
- Disponible avec entraînements mécaniques (Iso-Flo®) ou électromagnétiques (Impulse™)
- Alimentation des produits vers les équipements de lavage, de coupe, de calibrage, de tri optique Key, de cuisson, de friture, de séchage, de pesée, avec le but d'efficacité processus



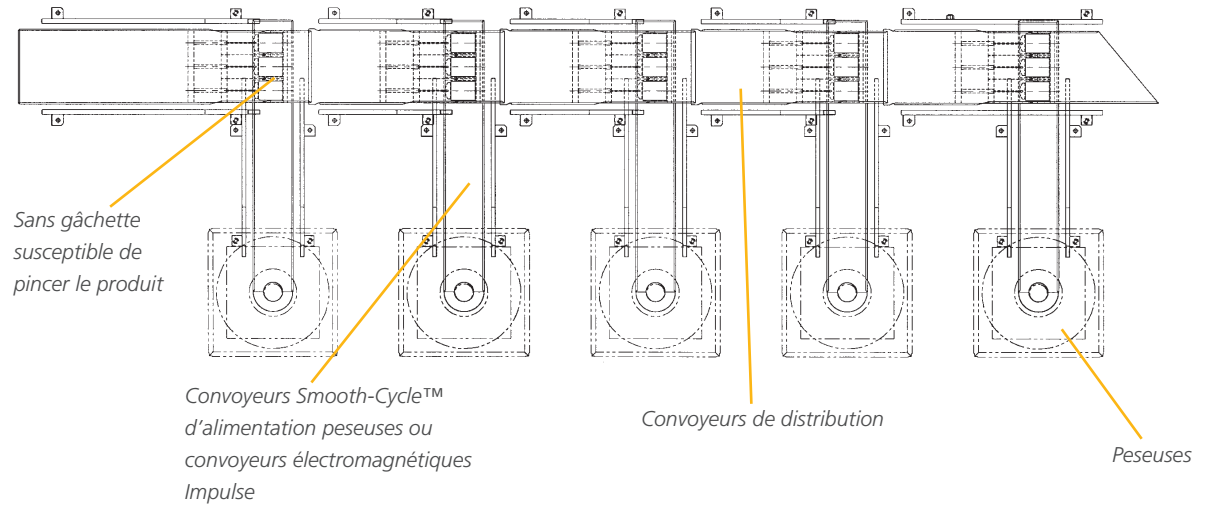

Applications courantes du produit

- Baies
- Produits en vrac
- Bonbons
- Céréales
- Confiseries
- Produits frais
- Fruits
- Légumineuses
- Légumes
- Noix
- Alimentation animale
- Produits pharmaceutiques/nutraceutiques
- Produits recyclables
- Tubercules
- Snacks

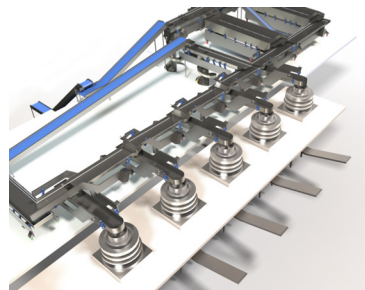
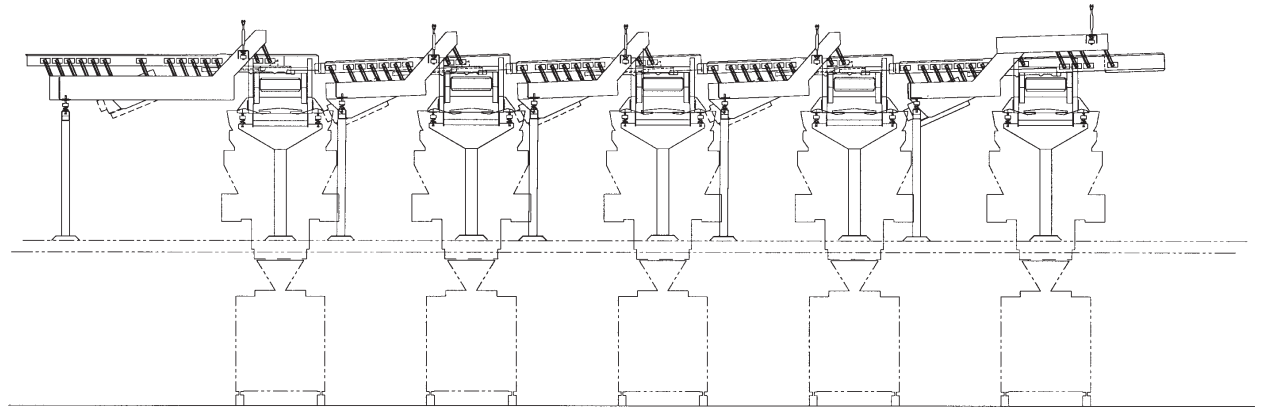

Cet équipement peut être employé dans d'autres applications. Appelez Key pour découvrir comment vos produits peuvent profiter de cette technologie ou d'un autre système.